

DEVIATORE MULTIBATTERIA



Il comfort e le prestazioni di un camper dipendono fortemente dalla quantità di energia che si riesce ad immagazzinare, qualsiasi sia la fonte da cui provenga. Al giorno d'oggi i consumi elettrici in un camper sono così aumentati che una sola batteria di servizio è spesso insufficiente a garantire un adeguato accumulo.

Tuttavia il parallelo di più batterie è inefficace e rischioso. È risaputo infatti che l'unione in parallelo di due batterie, fossero esse anche uguali, non corrisponde alla somma algebrica delle capacità dei due accumulatori questo è dovuto al fatto che ogni batteria ha una sua resistenza interna diversa dalle altre, per cui in un impianto con due batterie da 100 Ah, il risultato totale non sarà 200 Ah ma potrebbe essere di 160 – 170 Ah, proprio perché le resistenze interne diverse delle due batterie fanno sì che si ricarichi al 100% una batteria e al 70 % l'altra. Unica soluzione per ricaricare entrambi le batterie al 100% consiste nella ricarica separata di ciascun accumulatore.

Stessa cosa dicasi per la scarica e perciò, anche in questo caso, per ottenere le massime prestazioni da ogni singola batteria bisogna scaricare gli accumulatori in modo separato e controllato. Per far ciò ci deve essere un dispositivo intelligente che sappia deviare l'energia tra le due batterie a seconda delle situazioni e allo stato di carica.

Il nuovo deviatore multibatteria è stato appositamente studiato per poter caricare anche una seconda batteria servizi nei momenti in cui vi è energia prodotta disponibile (dal motore, dai moduli o da un caricabatteria esterno), per lasciarla poi scaricare dalle utenze, deviando tra un accumulatore e l'altro.

Il deviatore multibatteria è una novità assoluta nel settore camper. Con questo eccezionale dispositivo si può arrivare ad avere fino al raddoppio dell'energia disponibile per le utenze, inoltre consente di utilizzare batterie ausiliarie, anche diverse da quella servizio.

Ciò è particolarmente utile se il camperista ha disponibilità di una batteria usata, o tipo gel, o di amperaggio diverso da quella servizio. Il microprocessore presente all'interno del deviatore multibatteria saprà gestire l'energia in modo efficace deviandola al momento opportuno. In questo modo saranno rispettate così le batterie e si avrà sempre energia disponibile all'impianto.

Il deviatore multibatteria può funzionare in modo autonomo, ma è anche predisposto per essere "guidato" dal regolatore GENIUS per una ancor più efficace gestione degli amperora disponibili dalle due batterie. Inoltre esso è predisposto per un controllo remoto opzionale (esempio pulsante) tramite il quale il camperista può attivare il programma manuale e quindi, a propria scelta selezionare quale batteria servizio usare in quel momento.

Con l'impiego del deviatore multibatteria il camperista può godere di una maggiore quantità di energia che si traduce in una prolungata autonomia dei carichi elettrici.

CARATTERISTICHE TECNICHE

Tensione nominale di lavoro	12 V
Corrente massima dei relè	35 A
Tensione minima di lavoro	9 V
Sezione morsetti di collegamento	10 mm ²
Portata morsetti con capocorda	16 mm ²
Autoconsumo	7 mA
Consumo in fase di scambio del relè (1 secondo)	50 mA
Selezione modalità operativa da pulsante esterno (opzionale)	automatico / manuale
Selezione 4 programmi di funzionamento	jumper interni
Programma 1	deviatore tra batteria ausiliaria / servizio in modo autonomo
Programma 2	on /off batteria ausiliaria in modo autonomo
Programma 3	deviatore tra batteria ausiliaria / servizio pilotato dal GENIUS
Programma 4	on /off batteria ausiliaria pilotato dal GENIUS
Tecnologia	microprocessore con relè bistabili a impulso
Temperatura ambiente di funzionamento	-15 °C / 60 °C
Dimensioni comprensive di passacavo	185 x 85 x 60 mm
Peso	450 gr
Grado di protezione	IP 22
Modalità di installazione	interruttore ausiliario / deviatore ausiliario-servizio
Periferica di ingresso	quadripolare per collegamento al GENIUS
Periferica di uscita per visualizzatore remoto	plug telefonico 4 terminali 4 contatti
Visualizzatore remoto	2 leds più tasto
Lunghezza cavo del visualizzatore	5 metri
Informazioni fornite dal visualizzatore	automatico / manuale / batteria 1 / 2

1 - DEVIATORE AUTONOMO (deviazione tra batteria servizio / ausiliaria) indipendente

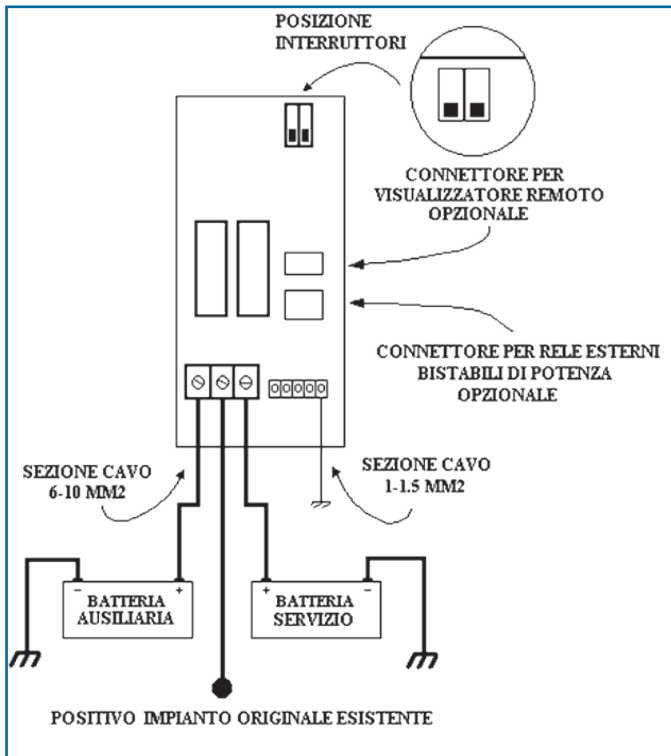

2 - INSERITORE SEPARATORE AUTONOMO (parallelo tra batteria servizio / ausiliaria) indipendente

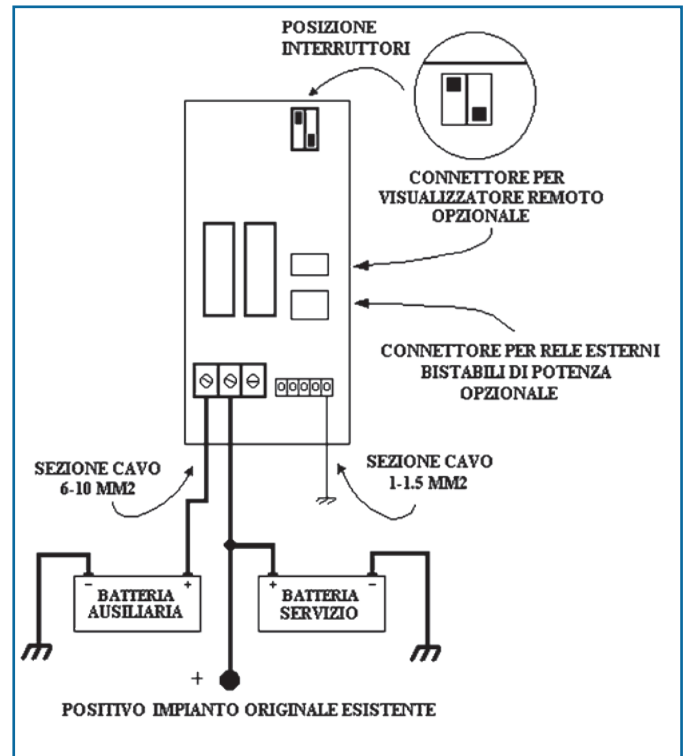

3 - DEVIATORE COMANDATO DAL GENIUS (deviazione tra batteria servizio / ausiliaria) pilotato dal GENIUS

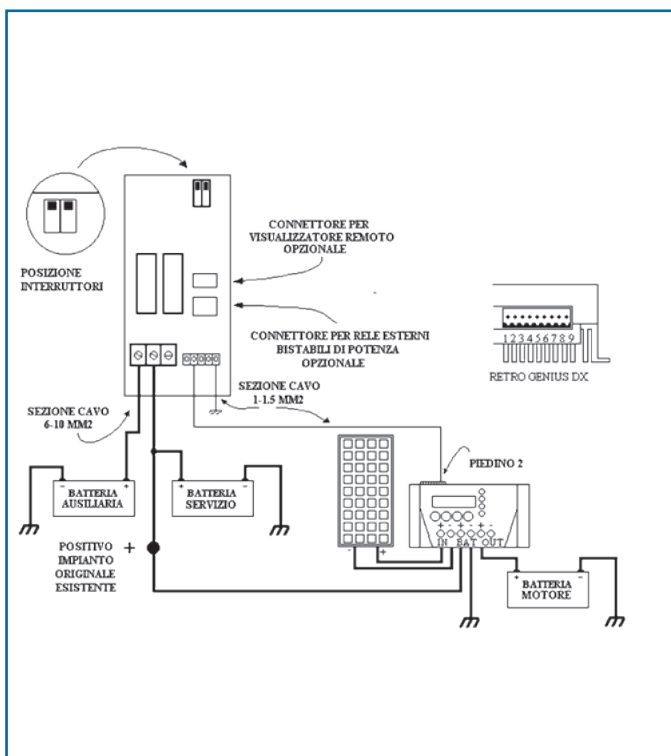

4 - INSERITORE SEPARATORE COMANDATO DAL GENIUS (parallelo tra batteria servizio / ausiliaria) pilotato dal GENIUS

